

《插花与花艺设计》

课程教案

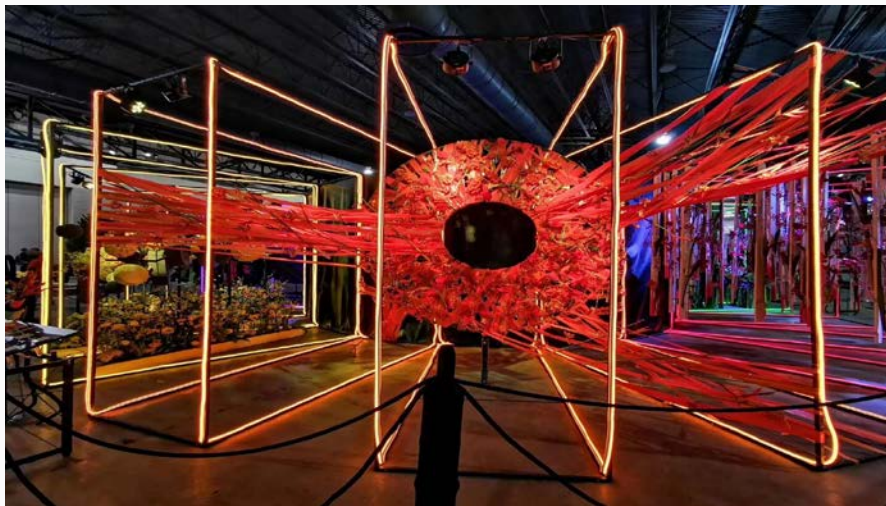

深圳职业技术学院—建工学院：谢利娟

2022.03

序言

本课程是风景园林设计专业的一门专业必修课，是风景园林设计专业理论和基本技能的重要组成部分。旨在培养学生文化自信、技能强国、爱岗敬业、勇于创新的思政与职业素养，掌握插花与花艺设计中花材整理与加工、花材保鲜、花艺作品造型设计、色彩配置及艺术风格等基本理论与设计原理，具备中国传统插花与现代花艺设计制作能力。

本课程以学生认知和能力培养阶梯进展为单元进行教学设计。一共5个项目（插花与花艺设计导论-插花与花艺设计基本技能-西方古典花艺-中国传统插花-现代花艺设计）。本单元为项目三**中国传统插花**，课程设计为20学时，以理论实操为主，配以大量的在线资源。课堂时间短暂，无限的课外在线学习、线下练习是本课程的特点。本次课程为**中国传统6大容器插花—筒花**，共2学时。

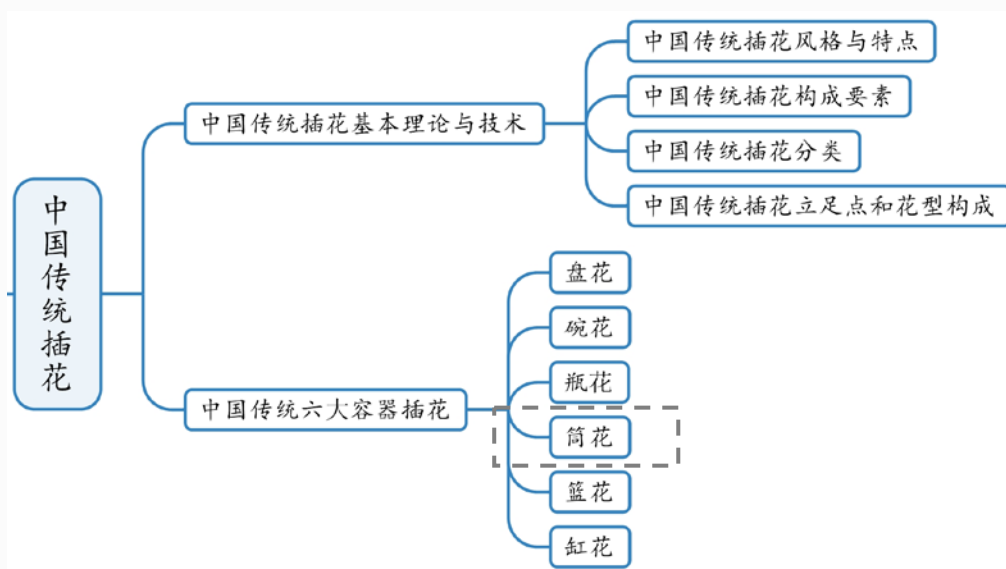

项目四 中国传统插花

3-5 中国传统 6 大容器插花-筒花

一、教学基本情况

授课信息			
专业大类	农林牧渔大类	课程	插花与花艺设计
授课学数	2 学时	授课对象	风景园林设计专业二年级学生
授课类型	教学示范一体化	授课地点	花艺设计室
授课项目	中国传统插花-筒花	教师姓名	谢利娟（教授、岭南花艺大师）
参考教材	《插花与花艺设计》，谢利娟，中国农业出版社		
教学准备	要求学生观看学堂在线模块三：实训项目三		
教学资源	 <p>插花与花艺设计 深圳职业技术学院</p> <p>谢利娟</p> <p>长按识别二维码</p> <p>学堂在线个人建设课程</p>		 <p>插花与花艺设计 谢利娟 主编 第三版</p> <p>个人主编教材</p>

教学内容	中国传统插花中基本的六大花器之一：筒花的插作方法与基本要领。
教学目标	
掌握筒花的基本方法和技术要领。	
知识目标	1.了解中国传统插花筒花基本知识；2.了解筒花的风格特点与插作要领。
能力目标	1.掌握中国传统插花筒花的插作技巧；2.掌握制作撒的技巧。
素质目标及思政元素	1.文化体系：中国传统美学，儒道文化，君子文化，梅兰竹菊荷等花文化； 2.思政体系：爱国敬业、诚信友善、仁爱守德、悲天悯人、天人合一、君子人格、道德情操、知行合一、工匠精神。
教学重点	1.在花筒中做撒的方法；2.插作中国传统插花筒花的基本方法。
教学难点	1.在花筒中做撒的技术要领；2.中国传统插花筒花的技术要领。
学情分析	
<p>知识与能力基础：</p> <ul style="list-style-type: none"> ❖ 掌握插花花材的类别、保鲜技术及各种材料处理加工手法； ❖ 掌握基本花型的插作要领（直立式、倾斜式、平出式、下垂式）； ❖ 了解中国传统插花的基本知识。 <p>学习特点：</p> <ul style="list-style-type: none"> ❖ 筒花，中国传统插花六大花器中需要用到“撒”这一技巧进行插作的典型作品，“撒”的技术难 	

度较大，需要学生用心学习，并且学会举一反三，在后续其他花器的使用中灵活运用。

本单元教学难点分析：

本单元难点在于“撒”的制作以及在筒中如何利用撒进行固定花材，筒花风格婉约，如何找到枝条最好看的那一面表现筒花的婉约是本节课重点也是难点。

二、教学策略

教学方法

中国传统插花是中国传统文化的瑰宝，教师首先通过大量筒花作品图片资料，让学生体会传统筒花插花的魅力，然后通过生动自然的示范插花作品，现场感染学生，激发他们学习传统插花的兴趣，以及对不同花器如何应用有初步的概念。启发学生在今后的艺术创作中，自觉地加入中国元素，如自然的线条、耐人寻味的意境等等。

教学方法主要包括：提问、启发、讲授、示范、教学做、自学等。

信息化教学手段

1.学堂在线学习平台：利用学堂在线教学平台，在平台上进行微课学习、资源学习并进行线上学习互动交流。

2.社交工具在线辅导：借助微信、QQ等社交工具进行课后线上碎片化指导。

3.优秀资源推送：通过班级群推送优秀网站、数据平台及优秀案例等。

(1) 王莲英.中国传统插花艺术.中国林业出版社；

(2) 谢利娟.插花与花艺设计.中国农业出版社；

(3) 深职院插花与花艺设计网站 <http://www.szpthysj.com/>

三、教学实施

课前：单元预热			
教学环节	教师活动	学生活动	设计意图
课前	<p>1.发布任务：教师发布课前任务要求学生预习配套教材中的知识性内容，观看学堂在线视频，达到更好的预习效果。</p> <p>2.预设问题：整理个人常用资源站点，并以课程拓展知识的形式进行推介。</p> <p>3.预设反馈：预判学生课堂反应，设置应对方案。</p>	<p>1.完成任务：根据教师发布的预习要求，熟悉相关单元的知识内容。</p> <p>2.资源整合：网上搜索中国传统插花相关作品图以及筒花插花作品。</p>	<p>1.有的放矢：提前推送学习任务与学习资源，使学生有目的性的预习，同时形成任务驱动。</p> <p>2.主动思考：提高学生对学科的兴趣，主动思考主动探索，为后续课程推动打下良好基础。</p>
课中：内化吸收			
教学环节	教师活动	学生活动	设计意图

<p>筒花 作品 展示 (15 分钟)</p>	<p>1. 课程导入:今天的课程由课件开始讲解碗花基本知识,而后引入课程主体:碗花的插作。</p> <p>2. 本次课堂教学示范插花作品:</p> <p>(1) 筒花倾斜式 1 件 (现场示范)</p> <div data-bbox="352 719 657 1155" data-label="Image"> </div> <p>筒花倾斜式</p>	<p>1.互动交流:学生认真听讲,在课堂上积极与老师交流互动,做好课程笔记,为课程实操部分以及课后实践内容做好准备。</p> <p>2.学生花材:</p> <p>2 人 1 组 1 份花材 1 个作品</p> <p>花材参考 (每份) :</p> <p>(1) 雪柳叶 3 枝; (2) 鸢尾叶 3 片; (3)黄玫瑰 (辉煌) 3 枝; (4) 高山羊齿 3 片; (5) 洋桔梗 1 枝; (6) 多头玫瑰 1 枝; (7) 金丝桃果 1 枝</p>	<p>1.提高实操积极性:通过提问、启发、讲授、等方式提高学生后续实操内容的积极性。</p> <p>2.夯实理论基础:通过细致的讲解为学生后续进行的课程实操内容打下良好的理论基础。</p> <p>3.文化体系:中国传统美学、儒道文化、君子文化、花文化。</p> <p>4.嵌入课程思政元素:培养学生爱国敬业、道德情操。</p>
<p>教师 课堂 示范 (30 分钟)</p>	<p>1.分解步骤:教师一步步讲,一步步教,学生一步步学。</p> <p>2.强调要点:强调技术要领,强调操作要点:</p>	<p>1.详细记录:对老师示范过程进行文字或图片的详细记录。</p> <p>2.积极提问:对老师实操过程中产生的不解和疑问积极</p>	<p>1.激发探索学习精神:通过直接示范,激发学生主动探索、主动学习的精神;通过示范,调动课堂气氛,</p>

单隔筒花比例量法: 古典比例以筒高为 5;

现代比例是筒的高度再加直径为 5。

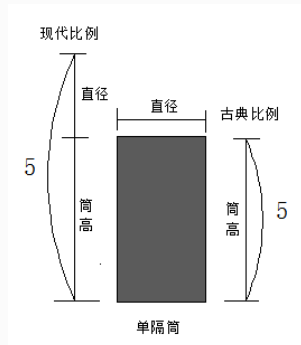

双隔筒花

比例量法: 古典比例, 开光处至上隔切口

为 5; 现代比例, 开光处至上隔切口的高

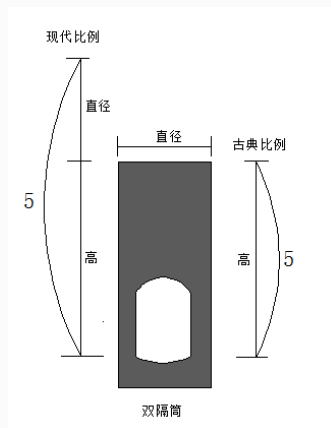

度再
加直
径为
5。

提问。

让学生对标准的插花作品以及插花过程有准确概念。

2.文化体系: 了解中国传统美学、君子文化、儒道文化。

3.嵌入课程思政元素: 培养学生爱国敬业、君子人格、工匠精神。

(1) 筒花线条选择: 秀、质朴;

(2) 筒花双隔的呼应: 上下一体插作;

(3) 筒花主花选择: 秀丽, 不宜硬朗, 不

	<p>选耐旱植物材料；</p> <p>(4) 筒花注意事项：竹筒在遇到干燥气候易裂，应妥善解决防裂问题；筒口及筒内都可以用“撒”固定花材。</p>		
<p>学生 实操 (35 分钟)</p>	<p>1.全程纠正指导：学生分组进行筒花插作，期间教师要随时下到同学中间，发现问题及时纠正。步骤分解一定要细，技术要领发给学生便于课后回味复习。</p> <p>2.明确评分标准：老师明确课堂作品评分的技术标准：</p> <p>(1) 水面、桌面、地面是否干净？“撒”是否稳固，会不会摇晃或者掉落；</p> <p>(2) 花脚是否聚拢在撒的范围内；</p> <p>(3) 是否选用新鲜花材，有没有花瓣叶片枯黄的现象；</p> <p>(4) 花材处理是否干净，胶布或铁丝有无暴露；</p> <p>(5) 花型是否规范，三大主枝的比例、角度是否正确且清晰；</p> <p>(6) 层次丰富，立体感强。花叶是否错落</p>	<p>1.分步实操：分组进行筒花插作，严格按照老师的示范步骤井然有序的操作。</p> <p>2.有效实践：严格按照老师给出的技术标准要求自己参照老师先前的示范内容进行有效实践。</p> <p>3.积极提问：规范使用工具，遇到问题积极询问老师。</p>	<p>1.实践检验理论：课堂是及时的将理论投入时间可以让教师与学生第一时间发现问题解决问题，是非常有效的教学方式。</p> <p>2.实践过程形成体系：学生在实践过程中对中国传统插花相关知识形成体系。</p> <p>3.文化体系：中国传统美学、花文化、儒道文化。</p> <p>4.嵌入课程思政元素：培养学生严谨细致、君子人格、工匠精神</p>

	<p>开来，层次是否展示出来；</p> <p>(7)色彩和谐悦目。颜色搭配是否好看？</p> <p>是否调和？</p>		神。
<p>作品 点评 (10 分钟)</p>	<p>1.作品点评：严格按照老师给出的标准对作品进行互评、自评、教师点评，作为课程评分的方式记录。</p> <p>2.详细答疑：对学生在实操过程中遇到的问题逐一解答。</p> <p>3.重点强调：教师必须强调在整个插花过程中，学生必须养成随时收拾的好习惯，不要花和垃圾混堆一起，毫无艺术之美感。参照日本花道家，任何时候，台面都干净整洁，赏心悦目，将花艺视作高雅的艺术。</p>	<p>1.互评总结：学生之间互相总结、吸纳经验教训，记录正确操作方式，规避实操过程中出现的错误方式。</p> <p>2.注意卫生问题：履行学生的责任与义务，共同维护教室的整洁与课堂秩序。</p>	<p>1.回顾复习、实践检验：回顾课程知识以及本节课的重难点知识，从实践中检验课堂中学生的学习质量；锻炼学生自我认知的能力，以及摸清不同学生对知识吸收的程度。</p> <p>2.嵌入课程思政元素：培养学生知行合一、工匠精神。</p>
课后：总结、论证与提升			
<p>教学 环节</p>	教师活动	学生活动	设计意图

<p>巩固拓展</p>	<p>1.数据分析：在课后点评环节分析数据，将不同学生的学习情况数据化。</p> <p>2.课后持续关注学生任务完成情况：和学生保持沟通交流，对他们在任务中遇到的问题进行解答，同时验收任务完成情况。</p>	<p>1. 巩固：尝试根据教材与课堂所学插作一个平出式筒花，在插作过程中不解与困惑的地方可以在学堂在线线上课程中或与老师沟通寻求帮助。</p> <p>2. 思考：1.筒花的比例量法是怎样的；2.单隔筒与双隔筒的区别；3.筒花具有怎样的特点。</p>	<p>1.巩固拓展：通过课后任务实操，让学生多层面了解行业状况，同时也能巩固课堂所学。</p> <p>2.领略魅力：充分体验专业最前沿的知识和技术魅力，并掌握能将其实际运用甚至投入市场的能力。</p>
--------------------	---	--	--

教学体会

传统插花学习的过程中，教师一定要加强对学生的个别辅导，因为每个学生手头的材料是不同的，好比不同的学生，教师必须因材施教一样，教师也要指导学生根据自己手中花材的不同姿态，多一点变化朝向，反复调整角度，通过对比，体会东方插花的技术要领。

四、教学效果

筒花在六大花器中婉约自然，是很容易表达传统插花意境美的花器，因此这节课同学们的作品效果比较亮眼，不少同学已经可以根据自己手上的材料加入对传统插花的理解营造意境。

五、课后反思

特色亮点

老师一步一步的示范讲解并且在学生实操时与有针对性的进行辅导，实现科学有效的教学示范一体化课堂。同时配置学堂在线的线上课程，辅助学生课前预习以及课后巩固。

存在问题

学生对筒花内涵理解不够，很难插出韵味。

诊改措施

介绍学生一些文人思想书籍的阅读，强化内心感受。